

SOUND+ SLEEP SE

OWNER'S MANUAL

MODE D'EMPLOI

BEDIENUNGSANLEITUNG

MANUALE UTENTE DEL DISPOSITIVO

ENGLISH	1-8
FRANÇAIS	9-16
DEUTSCH	17-24
ITALIANA	25-32

SOUND OF SLEEP



TO OUR CUSTOMERS,

Thank you and congratulations on your purchase of a Sound+Sleep SE from Adaptive Sound Technologies. It is, quite simply, the best sleep sound machine on the market. It features natural sounds recorded by our own team of audio professionals. These sounds are used to create multi-layered sound environments, which are non-repeating and unique each time. With 64 dynamic sound environments in 16 categories, you are certain to find the perfect environment for rest, relaxation, or better sleep.

If you have any suggestions on how we can make our products better please let us know.



Sam J. Nicolino Jr., President and CEO, ASTI

WRITE DOWN YOUR SERIAL NUMBER AND REGISTER YOUR PRODUCT

Record your serial number here. You can find it on the bottom of the product. You'll need it when registering your product at astisupport.com, and you should have it handy should you need to contact our support team.

Serial Number: _____

Date of Purchase: _____

MODEL NUMBER: **ASM1005**



GETTING STARTED

Inside the package you'll find:

1. This Owner's Manual
2. Sound Environments Guide
3. Sound+Sleep SE
4. AC Power Adapter and Cable
5. 3.5mm Audio Cable

Connect to an AC Outlet

The power jack is located on the bottom of the SE.

1. Push the power adapter plug at the end of the cable into the jack.
2. Slip the cord under the rubber foot by separating the two pieces of the foot along the slit.
3. The machine should sit flat on a table or nightstand if the cord is installed correctly. The slit should easily separate by running your finger down it. If not, you can use a knife to cleanly open the slit.

Next, connect the AC plug into an un-switched wall outlet. The first time you plug it in, it may take up to 30 seconds to perform a self-test. Please note that the sixteen painted dots around the dial do not light up.

We recommend that you do not use an outlet connected to a switch. Your SE automatically remembers its settings each time it's turned off using the **POWER** button, but it may not remember its settings if it loses power.

You may use the SE internationally with any AC line voltage from 100-240 Volts, at 50 or 60Hz, using an AC plug adapter (available at many electronics and travel stores).

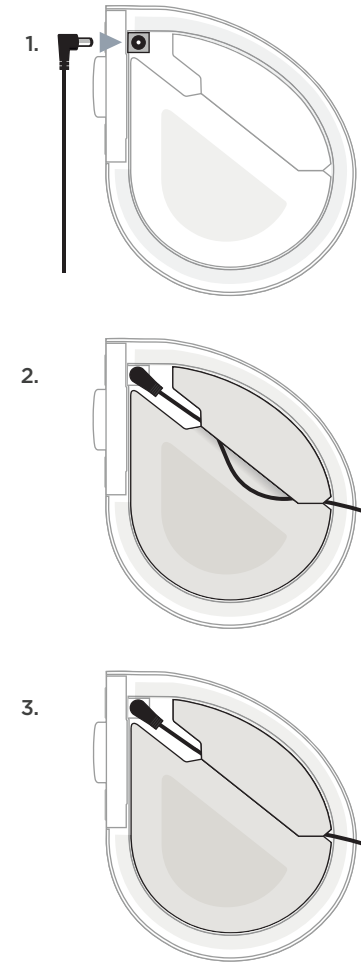

USING YOUR SE THE FIRST TIME

Turn it on and select a sound

Press the **POWER** button and the SE will initialize and start playing in about two seconds. The SE may be turned off with the **POWER** button, or the **TIMER** button (see *Sleep Timer*).

The SE will retain the last settings used when you last powered it off using the **POWER** button. If you power it off by unplugging the SE power adapter from the wall outlet, the settings may not be saved.

Next, use the dial to select a sound category, and then press the **SELECTION** button to choose between the four sound environments in that category.

See the included *Sound Environments Guide*, or the sound listings on pages 5-6, for a complete list of sound environments.

Use the **VOLUME** buttons to adjust the volume to your liking.

Not all the sound environments are designed for sleep. Some environments are designed for relaxation, speech privacy, meditation, or studying and reading.

Adaptive Mode

The SE can adapt to noise in your environment. It uses its built-in microphone on the front panel to listen for

disruptive noises, and raises the volume and/or adds enhancing sounds to the sound environment to compensate. Press the **ADAPTIVE** button to turn it on or off. The lamp next to the **ADAPTIVE** button will indicate when it's active.

When Adaptive Mode is not active, your SE will maintain a steady volume level.

Adaptive Mode allows the SE to be customized to suit your personal preferences and situation. You might prefer a quiet, steady sound, especially if there is little noise, or steady noise, in your environment. Or, you might need the additional noise masking that Adaptive Mode provides. Experiment to find the setting you like best for different situations.

Note: When setting the volume in Adaptive Mode you are actually setting the maximum volume it can reach when it detects a loud noise. If the sound seems too low when it is quiet in your room, turn the volume up to a higher base level.

of headphones or earbuds with a 3.5mm connector may be used. Connecting headphones or earbuds disables the SE's built-in speaker, so it's a great way to use your SE for private relaxation.

As with any product, use common sense when using headphones. Avoid using them at high volume levels. Prolonged exposure to loud volume levels may impair your hearing.

External Audio Input

You may use the external audio input to listen to an audio source from any device with a standard 3.5mm headphone or line-out connector. An audio cable is included, or you may use your own.

Some phones and other devices may generate noise if they are simultaneously being charged and used as an external audio source.

Caution: It is best to connect the audio source with care:

1. Turn the volume down on your SE
2. Connect one end of the audio cable to your sound source
3. Connect the other end of the audio cable to the audio input jack on the SE
4. Adjust the SE volume to the desired listening level

USB Charging Ports

The SE connector panel has two USB-A charging ports. Please note that these may be used for charging a smartphone or similar device. The charging ports are not used for data or audio.

Turning Off the Display

You may use the **DISPLAY** button to turn off the front panel lamps if they're a distraction. If you adjust any settings while the display lamps are off, they will turn on for 15 seconds and then dim again.

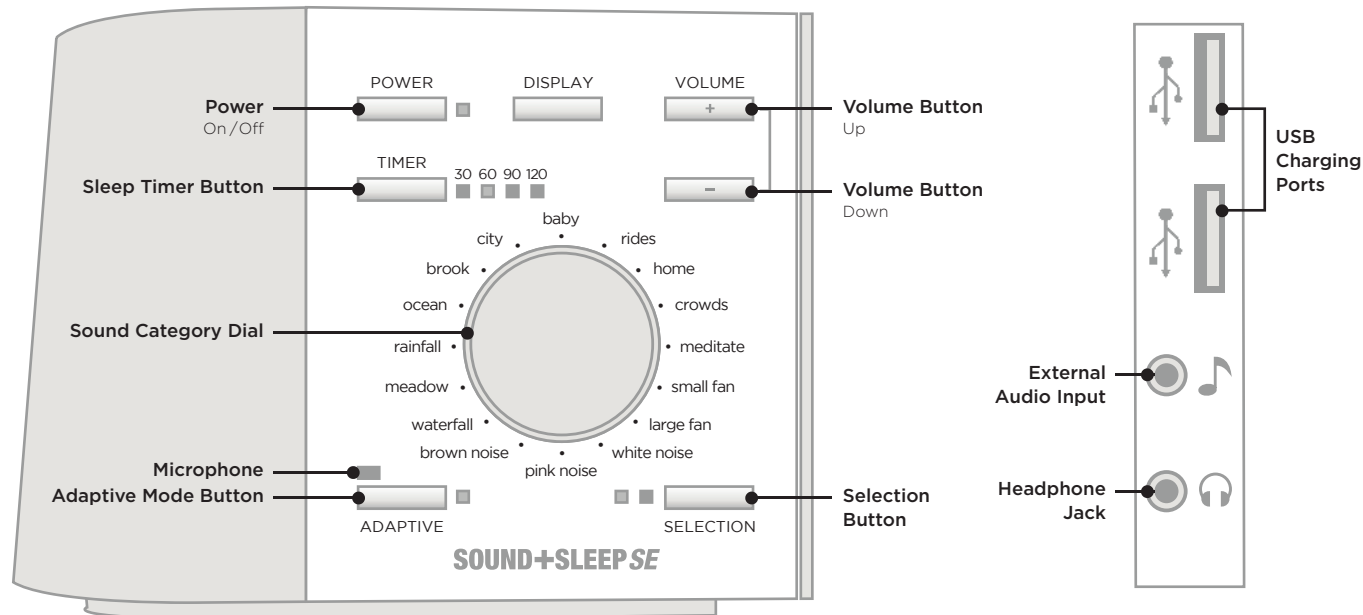

MORE USEFUL FEATURES

Sleep Timer

The Sleep Timer can be used to set the SE to play for a number of minutes and then shut off gradually and automatically. The time interval can be set to 30, 60, 90, or 120 minutes by pressing the **TIMER** button.

Turning off the SE clears the Sleep Timer. Pressing the **TIMER** button when the SE is off will turn it on and set the Sleep Timer to 30 minutes. Pressing the **TIMER** button again will advance the timer to the next interval. After 120 minutes has been selected, pressing the **TIMER** button again turns the timer off.

Headphone Jack

A standard 3.5mm stereo headphone jack is located on the bottom of the connector panel. Any ordinary set

SOUND ENVIRONMENTS

Use the dial to select a sound category, and then press the selection button to choose an environment. Each sound category has four environments from which to choose.

Rainfall			
Ocean			
Brook			
City			

Baby			
Rides			
Home			
Crowds			

Meditate			
Small Fan			
Large Fan			
White Noise			

Pink Noise			
Brown Noise			
Waterfall			
Meadow			

TECHNICAL INFORMATION

Specifications

Sound Categories	16
Sound Environments:	64
Speaker Compensation:	Five-band parametric EQ
Headphone Jack:	3.5mm stereo
Audio input jack:	3.5mm stereo
USB-A charging ports:	900 mA max (each)
Power requirements:	5 Volts, 2.5 Amps DC max. when charging other devices
Power consumption while off:	< 0.25 Watts (typically 0.1 Watts)

TROUBLESHOOTING

Symptom	Possible Cause	Solution
No operation when POWER button is pressed	• Disconnected power plug	Check the power connection on the bottom of the unit and at the wall outlet. Make sure that both are firmly seated
	• Unit is connected to a switched wall outlet	Move the unit to an un-switched outlet
	• Faulty wall outlet	Move to a working outlet and power on again
	• System needs to be reset	First, power Off the unit, then press and hold the POWER button for 5 seconds
Unit is On, but no sound is heard	• Volume is set too low	Press or hold VOLUME-UP button to increase volume
	• Cable plugged into external audio input?	Remove cable from Audio Input Jack, or connect cable to audio source
	• Headphones plugged in?	Remove headphones, speaker is muted when headphones are connected
Unit is On, but volume is too low	• Volume is set too low	Press or hold VOLUME-UP button to increase volume
	• In Adaptive Mode?	In Adaptive Mode the sound will be low when there is no noise in the room. If you prefer to maintain the sound on high volume, turn Adaptive Mode Off.
Volume is too high		Press or hold the VOLUME-DOWN button to decrease volume
Other unexpected behavior	• Try the "Factory Reset" procedure. If this does not resolve the issue, call Customer Support	1. Unplug power adapter from the AC outlet 2. Press and hold the POWER button down while plugging power adapter back into AC outlet 3. Continue to hold POWER button down for 5 seconds

Restore Factory Settings

This procedure will reset the unit to its original "out of the box" settings.

1. Turn off the Sound+Sleep SE
2. Press and hold the POWER button for about five seconds, until you hear a small popping sound.

Customer Support

If you have problems or questions, please visit:
www.astisupport.com

SAFETY, WARRANTY, AND CERTIFICATIONS

Safety Instructions

Read and adhere to all safety and operating instructions before use. Keep this booklet for future reference.

1. **WARNING: Do Not Operate Heavy Machinery or Motor Vehicles While Using this Device.**
2. The unit should be cleaned regularly with a soft, dry cloth. The grill may be vacuumed to remove excessive dust or particle build-up. Do not use any liquids or sprays (including solvents, chemicals or alcohol) or abrasives to clean.
3. The unit should not be used near water, such as a bathtub, swimming pool, faucet or basin to avoid electrocution.
4. **Be careful to avoid dropping objects or spilling liquids onto the unit. If liquid is spilled on the unit, unplug and turn it upside down immediately. Allow it to dry thoroughly (one week) before plugging it into a wall outlet again. Following these instructions does not ensure that the unit will be operational.**
5. Do not reach for the unit if it has fallen into water. Unplug it immediately at the wall outlet, and if at all possible drain water before retrieving the unit.
6. The unit should be situated away from heat sources such as radiators, heat registers, stoves or other appliances (including amplifiers) that produce heat.
7. Avoid placing the unit in areas that are exposed to direct sunlight or close to heat-radiating products such as electric heaters. Do not place unit on top of stereo equipment that radiates heat.
8. Avoid placing in areas that are dusty, humid, moist, lack ventilation, or are subject to constant vibration.
9. The unit may be subject to interference from external sources such as transformers, electric motors or other electronic devices. To avoid distortion from such sources, place the unit as far away from them as possible.
10. Do not apply excessive force when using any switches or controls.
11. The unit should only be used with the power adapter provided or AA batteries.
12. Power cords should be routed to avoid being walked on or pinched by items placed on or against them.
13. Unplug the power adapter from the outlet when the unit is unused for long periods of time or when moving the unit.
14. Do not attempt to service the unit yourself.

One Year Limited Warranty

Adaptive Sound Technologies, Inc., hereinafter referred to as ASTI, warrants this product against defects in materials and/or workmanship under normal use for a period of ONE (1) YEAR from the date of purchase by the original purchaser ("Warranty Period"). If a defect arises and a valid claim is received within the Warranty Period, at its option, ASTI will either 1) repair the defect at no charge, using new or refurbished replacement parts, or 2) replace the product with a current product that is close in functionality to the original product. A replacement product or part, including a user-installable part installed in accordance with instructions provided by ASTI, is covered by the remaining warranty of the original purchase.

When a product or part is exchanged, the replacement item becomes your property and the replaced item becomes ASTI's property.

Obtaining Service: To obtain warranty service please call, or email Adaptive Sound Technologies.

Limits and Exclusions: This Limited Warranty applies only to the ASTI Sound+Sleep SE unit, ASTI power adapter, ASTI power cable, and ASTI audio cable. It does NOT apply to any bundled non-ASTI components or products.

This warranty does not apply to: a) damage caused by failure to follow instructions relating to the product's use or to the installation of components; b) damage caused by accident, abuse, misuse, fire, floods, earthquake or other external causes; c) damage caused by service performed by anyone who is not a representative of ASTI; d) accessories used in conjunction with a covered product; e) a product or part that has been modified to alter functionality or capability; f) items intended to be periodically replaced by the purchaser during the normal life of the product including, without limitation, batteries or light bulbs; or g) any and all pre-existing conditions that occur prior to the effective date of this Limited Warranty relating to any product sold "as is" including, without limitation, floor demonstration models and refurbished items.

ADAPTIVE SOUND TECHNOLOGIES, INC. SHALL NOT BE LIABLE FOR INCIDENTAL OR CONSEQUENTIAL DAMAGES RESULTING FROM THE USE OF THIS PRODUCT, OR ARISING OUT OF ANY BREACH OF THIS WARRANTY. TO THE EXTENT PERMITTED BY APPLICABLE LAW, ASTI DISCLAIMS ANY AND ALL STATUTORY OR IMPLIED WARRANTIES, INCLUDING, WITHOUT LIMITATION, WARRANTIES OF MERCHANTABILITY, FITNESS FOR A PARTICULAR PURPOSE AND WARRANTIES AGAINST HIDDEN OR LATENT DEFECTS. IF ASTI CANNOT LAWFULLY DISCLAIM STATUTORY OR IMPLIED WARRANTIES, THEN TO THE EXTENT PERMITTED BY LAW, ALL SUCH WARRANTIES SHALL BE LIMITED IN DURATION TO THE DURATION OF THIS EXPRESS WARRANTY.

Some geographic areas disallow the exclusion or limitation of incidental or consequential damages or the length of an implied warranty. As a consequence, some of the above exclusions or limitations may not apply to buyers residing in those areas. This warranty grants specific legal rights to buyers, but other rights may also be granted, which vary from country to country, state to state, etc.

FCC Declaration

This equipment has been tested and found to comply with the limits for a Class B Digital Device, pursuant to Part 15 of the FCC Rules. These limits are designed to provide reasonable protection against harmful interference in a residential installation. This equipment generates, uses, and can radiate radio frequency energy, and if not installed and used in accordance with the instructions, may cause harmful interference to radio communications. However, there is no guarantee that interference will not occur in a particular installation.

If this equipment does cause harmful interference to radio or television reception, which can be determined by turning the equipment off and on, the user is encouraged to try to correct the interference by one or more of the following measures:

- Reorient or relocate the receiving antenna.
- Increase the separation between the equipment and receiver.
- Connect the equipment to an outlet on a circuit different from the one to which the receiver is connected.
- Consult the dealer or an experienced radio/TV technician for help.

© Adaptive Sound Technologies, Inc. All Rights Reserved. Sound+Sleep, Adaptive Sound, and the ASTI logo are trademarks of Adaptive Sound Technologies, Inc. All other marks are trademarks or registered trademarks of their respective owners. Use of this product is protected by US patents #8,243,937, #8,379,870, #8,280,068 and #8,280,067. Additional patents pending.

CHERS CLIENTS,

Merci et félicitations pour votre achat d'une Sound+Sleep SE d'Adaptive Sound Technologies. Il s'agit tout simplement de la meilleure machine de sonorisation du sommeil sur le marché. Elle dispose de sons naturels enregistrés par notre propre équipe de professionnels de l'audio. Ces sons sont utilisés pour créer des environnements sonores à couches multiples à la fois non répétitifs et uniques à chaque écoute. Avec 64 environnements sonores dynamiques répartis en 16 catégories, vous serez certain de trouver l'environnement parfait pour vous reposer, vous détendre, ou mieux encore, pour dormir.

Si vous avez des suggestions pour améliorer nos produits, n'hésitez pas à nous le faire savoir.



Sam J. Nicolino Jr., président-directeur général d'ASTI

NOTEZ VOTRE NUMERO DE SERIE ET ENREGISTREZ VOTRE PRODUIT

Notez votre numéro de série ici. Vous le trouverez au bas du produit. Vous en aurez besoin pour enregistrer votre produit sur astisupport.com, et vous devriez pouvoir le retrouver rapidement si vous contactez notre service client.

Numéro de série : _____

Date d'achat : _____

NUMERO DE MODELE : ASM1005



BIEN COMMENCER

Contenu du carton :

1. Ce mode d'emploi
2. Le guide des environnements sonores
3. La Sound+Sleep SE
4. L'adaptateur secteur et le câble assorti
5. Le câble audio de 3,5 mm

Brancher le produit sur une prise secteur

La prise d'alimentation est située au bas de la SE.

1. Enfoncez la fiche de l'adaptateur secteur à l'extrémité du câble dans la prise.
2. Glissez le cordon sous le pied en caoutchouc en écartant les deux parties du pied le long de la fente.
3. La machine doit pouvoir rester à plat sur une table ou une table de chevet si le cordon est installé correctement. La fente devrait s'écartier facilement en faisant descendre votre doigt le long de l'arête. Si ce n'est pas le cas, vous pouvez utiliser un couteau pour ouvrir la fente proprement.

Ensuite, branchez la fiche secteur sur une prise murale qui n'est pas reliée à un interrupteur. La première fois que vous brancherez la SE, celle-ci lancera un auto-test qui pourra lui prendre jusqu'à 30 secondes. Veuillez noter que les seize points peints autour du cadran ne s'allument pas.

Nous vous recommandons de ne pas utiliser de prise reliée à un interrupteur. Votre SE se souvient automatiquement de ses paramètres à chaque fois que vous la désactivez à l'aide du bouton de **POWER**, mais il se peut qu'elle ne s'en souvienne pas si elle perd son alimentation.

Vous pouvez utiliser la SE dans le monde entier avec n'importe quelle ligne en CA, avec une tension de 100 à 240 volts, à 50 ou 60 Hz, à l'aide d'un adaptateur secteur (disponible dans de nombreux magasins d'appareils électroniques et de voyage).

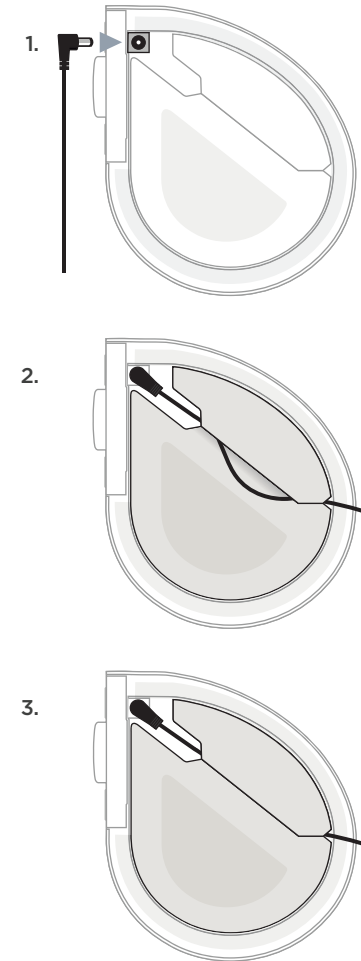

UTILISER VOTRE SE POUR LA PREMIERE FOIS

Allumez-la et sélectionnez un son

Appuyez sur le bouton de POWER ; la SE va s'initialiser et commencer à émettre un son dans environ deux secondes. La SE peut être éteinte via le bouton d'e POWER, ou le bouton de TIMER (voir la rubrique *minuterie de sommeil*).

La SE conservera les derniers paramètres utilisés la dernière fois que vous l'aurez éteinte à l'aide du bouton de POWER. Si vous l'éteignez en débranchant l'adaptateur secteur du SE de la prise murale, les réglages risquent de ne pas être enregistrés.

Ensuite, utilisez le cadran pour sélectionner une catégorie de son, puis appuyez sur le bouton de SELECTION pour faire votre choix parmi les quatre environnements sonores de cette catégorie.

Consultez le *guide des environnements sonores* fourni ou les listes des sons aux pages 13 et 14 pour obtenir une liste complète des environnements sonores.

Utilisez les boutons du VOLUME pour régler le volume comme bon vous semble.

Tous les environnements sonores ne sont pas conçus pour le sommeil. Certains environnements sont conçus pour se détendre, discuter sans être entendu, méditer, étudier ou lire.

Mode adaptatif

La SE peut s'adapter au bruit dans votre environnement. Elle utilise son micro intégré sur son panneau avant pour écouter les bruits perturbateurs ; elle augmente alors le volume et / ou ajoute des sons destinés à améliorer

l'environnement sonore en conséquence. Appuyez sur le bouton ADAPTIVE pour l'activer ou le désactiver. Le voyant à côté du bouton ADAPTIVE indiquera s'il est actif.

Si le mode adaptatif est désactivé, votre SE conservera un niveau sonore constant.

Le mode adaptatif permet de personnaliser la SE en fonction de vos préférences et de la situation. Vous pourriez préférer un son calme et régulier, surtout si votre environnement est relativement silencieux ou s'il présente un bruit constant. Vous pourriez également avoir besoin de la fonctionnalité de masquage supplémentaire des bruits fournie par le mode adaptatif. Faites vos propres essais pour trouver le réglage que vous préférez dans différentes situations.

Remarque : lorsque vous réglez le volume en mode adaptatif, vous réglez en réalité le volume maximum qu'il peut atteindre lorsque la SE détecte un bruit fort. Si le son vous paraît trop faible quand votre pièce est silencieuse, montez le volume à un niveau de base plus élevé.

PLUS DE FONCTIONNALITES UTILES

Minuterie de sommeil

La minuterie de sommeil peut être utilisée pour que la SE soit active pendant un certain nombre de minutes, puis qu'elle s'éteigne progressivement et automatiquement. Cet intervalle de temps peut être défini sur 30, 60, 90 ou 120 minutes en appuyant sur le bouton de TIMER.

La minuterie sera désactivée si vous éteignez la SE. Si vous appuyez sur le bouton de TIMER alors que la SE est éteinte, celle-ci s'allumera et réglera la minuterie de sommeil sur 30 minutes. Appuyez à nouveau sur le bouton de TIMER pour la régler sur l'intervalle de temps suivant. Après avoir sélectionné 120 minutes, appuyez à nouveau sur le bouton de TIMER pour l'éteindre

Prise casque

Une prise casque stéréo standard de 3,5 mm se trouve au bas du panneau de connexion. N'importe quels casque ou

écouteurs avec un connecteur de 3,5 mm peuvent être utilisés. Brancher un casque ou des écouteurs désactivera le haut-parleur intégré de la SE ; c'est un excellent moyen d'utiliser votre SE pour vous détendre en privé.

Comme avec tout produit, faites preuve de bon sens lorsque vous utilisez un casque. Évitez de l'utiliser à un volume élevé. Une exposition prolongée à des volumes sonores élevés peut nuire à votre audition.

Entrée audio externe

Vous pouvez utiliser l'entrée audio externe pour écouter une source audio depuis n'importe quel appareil doté d'une sortie de ligne ou de casque standard de 3,5 mm. Un câble audio est fourni, mais vous pouvez aussi utiliser le vôtre.

Certains téléphones et autres appareils peuvent générer du bruit s'ils sont à la fois en train d'être chargés et utilisés comme source audio externe.

Attention : il est préférable de connecter la source audio avec soin en procédant comme suit :

1. Baissez le volume de votre SE
2. Branchez une extrémité du câble audio sur votre source sonore
3. Branchez l'autre extrémité du câble audio à la prise d'entrée audio de la SE
4. Réglez le volume de la SE au niveau d'écoute souhaité

Ports de charge USB

Le panneau de connexion de la SE dispose de deux ports de charge USB-A. Veuillez noter que ceux-ci peuvent être utilisés pour charger un smartphone ou un appareil similaire. Les ports de charge ne sont pas utilisés pour le transfert de données ou l'audio.

Éteindre l'affichage

Vous pouvez utiliser le bouton de DISPLAY pour éteindre les voyants du panneau avant s'ils vous dérangent. Si vous réglez n'importe quel paramètre lorsque les voyants de l'affichage sont éteints, ils s'allumeront pendant 15 secondes puis s'assombriront à nouveau.

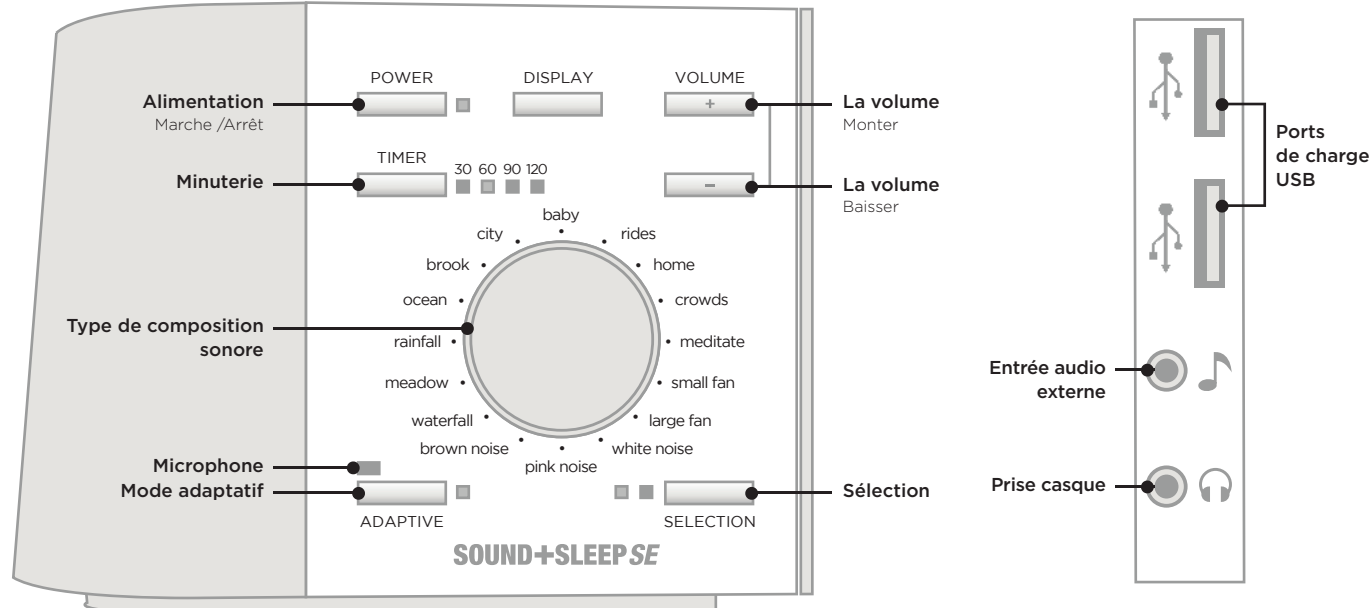

ENVIRONNEMENTS SONORES

Utilisez le cadran pour sélectionner une type de composition sonore, puis appuyez sur la touche de SELECTION pour choisir un environnement. Chaque catégorie sonore comporte quatre environnements qui peuvent être choisis.

Pluie

Pluie
Ajouter du vent et un tonnerre léger
Ajouter plus de vent et de tonnerre
Ajouter un tonnerre plus lourd

Océan

Vagues océaniques et clapotis
Ajouter de l'eau gargouillante
Ajouter également des mouettes, des phoques, des cloches de bouées
Ajouter également des cornes de brume

Ruisseau

Eau qui s'écoule et vent
Ajouter des battements d'ailes d'oiseaux et des éclaboussures
Ajouter également des oiseaux chanteurs et des grenouilles
Ajouter plus de tout

Ville

Bruits de la ville
Bruits de la ville et voitures qui passent
Ajouter également des machines et des hélicoptères
Ajouter des bruits de pas et de patins

Bébé

Baleines sous-marines
Banc de baleines
Battements de cœur
Volière

Promenades

Voyage en avion
Promenade en voiture
Voyage en train
Promenade en bateau à aubes

Maison

Bain
Climatisation
Lave-linge
Cheminée

Foules

Restaurant
Marché en plein air
Café
Jeu de ballon

Méditation

Om
Om et cithare
Ajouter une guitare
Ajouter d'autres sons et instruments

Petit ventilateur

Ventilateur portable
Ventilateur calme, bas
Ventilateur d'échappement
Ventilateur calme, élevé

Grand ventilateur

Ventilateur de grenier
ventilateur de boîte
Grand ventilateur
Ventilateur industriel

Bruits blancs

Bruit rose

Bruit marron

Cascade

Cascade
Cascade et vent
Ajouter plus de vent
Ajoutez également d'autres sons

Prairie

Grillons et vent
Ajouter des battements d'ailes d'oiseaux et des éclaboussures
Ajouter le chant des oiseaux et des arbres
Ajoutez aussi des grenouilles

INFORMATIONS TECHNIQUES

Caractéristiques techniques

Catégories sonores :	16
Environnements sonores :	64
Compensation du haut-parleur :	Égalisateur paramétrique à cinq bandes
Prise casque :	Stéréo 3,5 mm
Prise d'entrée audio:	Stéréo 3,5 mm
Ports de charge USB-A :	900 mA max. (chacun)
Puissance requise :	5 volts, 2,5 ampères max. en CC lors du chargement d'autres appareils
Consommation électrique	< 0,25 Watt en mode veille : (typiquement, 0,1 Watt)

RESOLUTION DE PROBLEMES

Symptôme	Cause possible	Solution
Aucun fonctionnement en appuyant sur le bouton de POWER	• Prise d'alimentation débranchée	Vérifiez la connexion d'alimentation au bas de l'appareil et à la prise murale. Assurez-vous que les deux sont bien en place
	• L'appareil est branché sur une prise	Déplacez l'appareil sur une prise sans interrupteur murale à interrupteur
	• Prise murale défectueuse	Déplacez l'appareil sur une prise en état de marche et rallumez-le
L'appareil est allumé mais ne produit aucun son	• Le système doit être réinitialisé	Éteignez l'appareil puis maintenez le bouton de POWER enfoncé pendant 5 secondes
	• Le volume est réglé à un niveau trop faible	Appuyez sur le bouton de VOLUME-UP ou maintenez-le enfoncé pour augmenter le volume
L'appareil est allumé mais le volume est trop faible	• Un câble est-il branché sur l'entrée audio externe ?	Débranchez le câble de la prise d'entrée audio ou branchez le câble sur la source audio
	• Un casque est-il branché ?	Débranchez le casque ; le haut-parleur se coupe lorsqu'un casque ou des écouteurs sont branchés
L'appareil est allumé mais le volume est trop élevé	• Le volume est réglé à un niveau trop faible	Appuyez sur le bouton de VOLUME-UP ou maintenez-le enfoncé pour augmenter le volume
	• L'appareil est-il en mode adaptatif ?	En mode adaptatif, le son sera faible en l'absence de bruit dans la pièce. Si vous préférez maintenir le volume à un niveau élevé, désactivez le mode adaptatif.
Le volume est trop élevé		Appuyez sur le bouton de VOLUME-DOWN ou maintenez-le enfoncé pour réduire le volume
Autre comportement inattendu	• Essayez la procédure de réinitialisation aux paramètres	<ol style="list-style-type: none"> Débranchez l'adaptateur secteur de la prise secteur d'usine. Si cela ne résout pas le problème, Maintenez le bouton de POWER enfoncé tout en branchant appelez le service client l'adaptateur secteur sur la prise secteur Maintenez encore le bouton de POWER enfoncé pendant 15 secondes

Réinitialiser aux paramètres d'usine

Cette procédure réinitialisera l'appareil à ses paramètres d'origine et son état « prêt à l'emploi ».

- Éteignez la Sound+Sleep SE
- Maintenez le bouton de POWER enfoncé pendant environ cinq secondes, jusqu'à ce que vous entendiez un petit bruit sec.

Service client

Si vous avez des problèmes ou des questions, rendez-vous sur : www.astisupport.com

SÉCURITÉ, GARANTIE ET CERTIFICATIONS

Consignes de sécurité

Veuillez lire toutes les instructions d'utilisation et respecter toutes les consignes de sécurité avant d'utiliser l'appareil. Veuillez conserver ce livret pour toute référence ultérieure.

- AVERTISSEMENT : vous ne devez PAS utiliser cet appareil à proximité d'équipements lourds ou d'un véhicule à moteur en marche.**
- L'unité doit être nettoyée régulièrement avec un chiffon sec et doux. Vous pouvez nettoyer la grille avec un aspirateur afin d'enlever la poussière ou l'accumulation de particules. N'utilisez pas de produits liquides ou des aérosols (y compris les solvants, les produits chimiques ou l'alcool) ou de produits abrasifs pour nettoyer l'appareil.
- Vous ne devriez pas utiliser l'unité près d'une source d'eau, comme une baignoire, une piscine, un robinet ou un bassin afin d'éviter une électrocution.
- Veillez à ne pas laisser tomber d'objets ou renverser de liquides sur l'unité. Si vous renversez du liquide sur l'appareil, débranchez-le et tournez-le à l'envers immédiatement. Laissez-le sécher complètement (pendant une semaine) avant de le rebrancher à une prise murale. Le fait de suivre ces instructions ne constitue pas une garantie que cette unité sera opérationnelle.
- N'essayez pas de récupérer une unité qui serait tombée dans l'eau. Débranchez-la immédiatement de la prise murale et, si la situation le permet, évacuez toute l'eau qui l'entoure avant de récupérer l'unité.
- L'unité doit être placée loin des sources de chaleur comme des radiateurs, des bouches de chaleur, des poêles ou de tout autre appareil (y compris les amplificateurs) dégageant de la chaleur.
- Évitez de placer l'unité dans des zones exposées à la lumière directe du soleil ou près d'équipements produisant un rayonnement de chaleur comme des radiateurs électriques. Ne placez pas l'unité au-dessus de tout équipement électronique pouvant dégager de la chaleur.
- Évitez de placer l'unité dans des zones poussiéreuses, humides, mouillées, peu ventilées ou soumises à des vibrations constantes.
- L'unité pourrait subir des interférences provenant de sources externes comme les transformateurs, les moteurs électriques ou d'autres appareils électroniques. Pour éviter toute distorsion provenant de telles sources, placez l'unité aussi loin d'elles que possible.
- Évitez d'appliquer une force excessive lors de l'utilisation de l'un des interrupteurs de commande.
- L'appareil ne doit être utilisé qu'avec l'adaptateur secteur fourni ou des piles AA.
- Vous devriez arranger les cordons électriques de manière à éviter qu'ils soient écrasés ou pincés par des objets posés sur ou près d'eux.
- Vous devriez débrancher le cordon d'alimentation de la prise murale lorsque vous ne comptez pas utiliser l'appareil pendant de longues périodes de temps ou lors du déplacement de l'unité.
- Vous ne devez pas tenter de réparer l'appareil vous-même au-delà de ce qui est décrit dans la notice d'instructions.

Garantie limitée à 1 an

La garantie ne s'applique uniquement qu'aux machines achetées auprès des revendeurs ASTI Sound+Sleep SE agréés.

ASTI garantit ce produit contre tout défaut de matériaux et/ou de fabrication sous des conditions normales d'utilisation, pour une période d'un (1) an, à compter de la date d'achat par l'acheteur d'origine (ci-après la «Période de garantie»). Si un défaut survient et qu'une réclamation valide est reçue durant la période de garantie, ASTI s'engage, de son plein gré, à 1) effectuer une réparation sans frais en utilisant des pièces neuves ou remises à neuf ou à 2) remplacer le produit par un produit actuel équipé de fonctionnalités similaires au produit d'origine. Un produit ou une pièce de remplacement, y compris toute pièce installable par l'utilisateur, qui serait installé conformément aux instructions indiquées par ASTI, est couvert par la garantie restante de l'achat d'origine.

Lors d'un échange de produit ou de pièce, l'élément de rechange devient votre propriété et l'élément remplacé devient la propriété de ASTI.

Obtention d'un service de garantie : Pour obtenir un service de garantie, veuillez appeler ou envoyer un courriel à votre revendeur. Soyez prêt à décrire le produit qui doit faire l'objet d'un service de garantie et la nature du problème. Toutes les réparations et les remplacements doivent être autorisés au préalable par votre revendeur. Tous les retours devront être accompagnés d'une preuve d'achat. Les options de service, la disponibilité des pièces et les temps de réponse varient selon les régions.

Limites et exclusions : cette garantie limitée ne s'applique uniquement qu'à l'unité Sound+Sleep SE et à l'adaptateur d'alimentation. Elle ne s'applique PAS aux câbles fournis ni à des séries de composants ou produits non-ASTI. Cette garantie ne s'applique pas : a) aux dommages causés par le non-respect des instructions relatives à l'utilisation du produit ou à l'installation de composants ; b) aux dommages causés par accident, abus, mauvaise utilisation, incendies, inondations, tremblement de terre ou autres causes externes ; c) aux dommages causés par une réparation effectuée par une personne non agréée par ASTI ; d) aux accessoires utilisés en conjonction avec un produit couvert par la garantie ; e) à un produit ou une pièce qui aurait été modifié dans le but d'en changer la fonctionnalité ou la capacité ; f) aux produits destinés à être remplacés périodiquement par l'acheteur au cours de la durée de vie normale du produit, notamment les piles et les ampoules électriques ; ou g) à tout produit vendu «en l'état» ayant des problèmes préexistants et survenant avant la date d'entrée en vigueur de la présente garantie limitée, notamment les modèles de démonstration et les unités remises à neuf.

ASTI NE SAURAIT ÊTRE TENUE RESPONSABLE DES DOMMAGES DIRECTS OU INDIRECTS RÉSULTANT DE L'UTILISATION DE CE PRODUIT OU D'UNE VIOLATION QUELCONQUE DE LA PRÉSENTE GARANTIE. DANS LA MESURE PERMISE PAR LA LOI APPLICABLE, ASTI DÉCLINE TOUTE GARANTIE IMPLICITE OU STATUTAIRE, NOTAMMENT LES GARANTIES DE CONFORMITÉ ET D'USAGE NORMAL ET TOUTE GARANTIE CONTRE DES DÉFAUTS CACHÉS OU LATENTS. AU CAS OÙ ASTI NE SERAIT PAS EN MESURE DE DÉCLINER LÉGALEMENT TOUTE GARANTIE IMPLICITE OU STATUTAIRE, ALORS ET DANS LA MESURE PERMISE PAR LA LOI, TOUTES CES GARANTIES SERONT LIMITÉES À LA DURÉE

Certains pays interdisent l'exclusion ou la limitation des dommages accessoires ou indirects ou la durée d'une garantie implicite. En conséquence, certaines des exclusions ou des limitations citées ci-dessus pourraient ne pas s'appliquer aux acheteurs résidant dans ces régions. Cette garantie octroie des droits juridiques spécifiques aux acheteurs, mais ceux-ci pourraient bénéficier de droits supplémentaires qui varient d'un pays ou d'un état ou d'une région à l'autre.

Déclaration de la FCC

Cet équipement a été testé et déclaré conforme aux limitations relatives à un appareil numérique de classe A, en vertu de la section 15 des règlements de la FCC. Ces limites sont destinées à fournir une protection raisonnable contre les interférences nuisibles dans une habitation résidentielle. Cet équipement génère, utilise et peut émettre de l'énergie radio électrique et, s'il n'est pas installé et utilisé conformément aux directives du manuel d'instructions, peut provoquer des interférences nuisibles aux communications radiophoniques. Toutefois, rien ne peut garantir que des interférences se produisent dans certaines installations particulières.

Si cet équipement provoque des interférences nuisibles à la réception d'un appareil radio ou d'une télévision, et qui seraient confirmées en allumant et en éteignant l'équipement, l'utilisateur est invité à essayer de corriger les interférences en effectuant l'une ou plusieurs des actions suivantes :

- Réorientez ou déplacez l'antenne de réception.
- Augmentez la distance entre l'équipement et le récepteur.
- Connectez l'équipement à une prise qui ne soit pas reliée au circuit sur lequel le récepteur est branché.
- Contactez un revendeur autorisé ou un technicien radio/TV expérimenté pour obtenir de l'aide.

© Adaptive Sound Technologies, Inc. All Rights Reserved. Sound+Sleep, Adaptive Sound, and the ASTI logo are trademarks of Adaptive Sound Technologies, Inc. All other marks are trademarks or registered trademarks of their respective owners. Use of this product is protected by US patents #8,243,937, #8,379,870, #8,280,068 and #8,280,067. Additional patents pending.

AN UNSERE KUNDEN:

Vielen Dank und herzlichen Glückwunsch zum Kauf Ihrer Sound+Sleep SE von Adaptive Sound Technologies. Es ist ganz einfach die beste akustische Einschlafhilfe auf dem Markt. Sie nutzt natürliche Geräusche, die von unseren eigenen Audioexperten aufgenommen wurden. Mit diesen Geräuschen werden vielschichtige Geräuschkulissen erzeugt, die sich nicht wiederholen und jedes Mal einzigartig sind. Mit 64 dynamischen Geräuschkulissen in 16 Kategorien, finden Sie sicher die perfekte Umgebung für Ruhe, Entspannung oder besseren Schlaf.

Wenn Sie Vorschläge haben, wie wir unsere Produkte verbessern können, dann teilen Sie uns diese bitte mit.



Sam J. Nicolino Jr., Präsident und CEO von ASTI

NOTIEREN SIE SICH IHRE SERIENNUMMER UND REGISTRIEREN SIE IHR PRODUKT

Notieren Sie hier Ihre Seriennummer. Sie finden sie auf der Unterseite des Produkts. Die benötigen Sie, wenn Sie Ihr Produkt bei astisupport.com registrieren, und sie sollte auch griffbereit sein, falls Sie Fragen an unser Support-Team haben.

Seriennummer: _____

Kaufdatum: _____

MODEL NUMBER: ASM1005



EINSTIEG

In diesem Paket finden Sie:

- 1 Diese Bedienungsanleitung
- 2 Sound Environments-Handbuch
- 3 Sound+Sleep SE
- 4 AC-Netzadapter und Kabel
- 5 3,5 mm Audiokabel

An eine Steckdose anschließen.

Der Netzanschluss befindet sich an der Unterseite der SE.

1. Stecken Sie den Netzadapterstecker am Ende des Kabels in den Netzanschluss.
2. Führen Sie das Kabel durch den Gummiboden, indem Sie das Gummi entlang des Spalts trennen.
3. Wenn das Kabel richtig installiert ist, sollte das Gerät eben auf einem Tisch oder Nachttisch stehen. Der Spalt sollte durch leichten Druck mit einem Finger einfach zu öffnen sein. Falls nicht, können Sie ihn mit einem Messer sauber öffnen.

Verbinden Sie dann den Netzstecker mit einer nicht geschalteten Steckdose. Beim erstmaligen Einstecken kann es bis zu 30 Sekunden dauern bis das Gerät einen Selbsttest durchgeführt hat. Bitte beachten Sie, dass die sechzehn Punkte um das Zifferblatt nicht erleuchten.

Wir empfehlen, keine geschaltete Steckdose zu verwenden. Ihr SE merkt sich jedes Mal automatisch die Einstellungen wenn Sie es per **POWER-Taste** ausschalten. Dies ist möglicherweise nicht der Fall, wenn die Stromversorgung unterbrochen wird.

Sie können die SE international mit jeder AC-Leitung verwenden Spannung von 100–240 Volt bei 50 oder 60 Hz mit einem Netzsteckeradapter (erhältlich in vielen Elektronik- und Reiseläden).

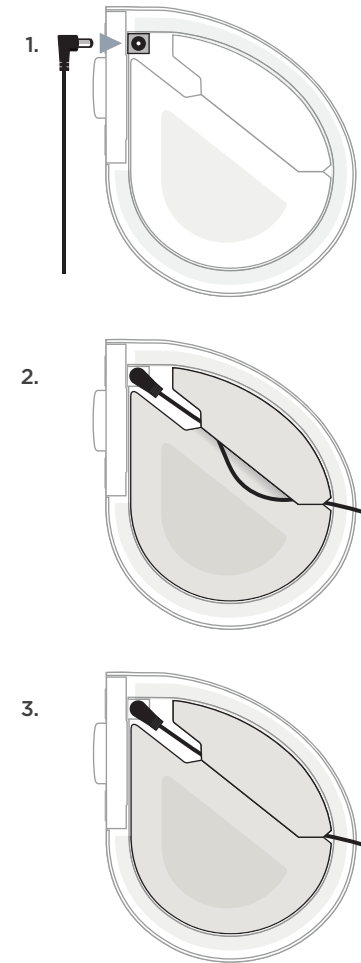

ERSTMALIGE VERWENDUNG IHRER SE

Schalten Sie die SE ein und wählen Sie ein Geräusch.

Drücken Sie die POWER-Taste und in etwa zwei Sekunden fährt die SE hoch und fängt an zu spielen. Die SE kann per POWER-Taste oder per TIMER-Taste (siehe Sleep Timer) ausgeschaltet werden.

Der SE behält die letzten Einstellungen bei, die Sie beim letzten Ausschalten mit der POWER-Taste verwendet haben. Wenn sie die SE ausschalten, indem Sie den SE-Netzadapter aus der Steckdose ziehen, werden die Einstellungen möglicherweise nicht gespeichert.

Suchen Sie dann mit der Wählscheibe eine Geräusch-kategorie aus und drücken Sie dann die SELECTION-Taste zur Auswahl der vier Geräuschkulissen in dieser Kategorie. Im Sound Environments Guide, oder in den Soundlisten auf den Seiten 21-22 finden Sie eine vollständige Liste der Geräuschkulissen.

Mit den VOLUME Tasten können Sie die Lautstärke nach Ihren Bedürfnissen regeln.

Nicht alle Geräuschkulissen sind für den Schlaf gedacht. Einige Geräuschkulissen sind zur Entspannung, für die Sprach-Privatsphäre, Meditation oder zum Studieren und Lesen konzipiert.

Anpassungsmodus

Die SE kann sich an die Geräusche in Ihrer Umgebung anpassen. Mit dem in das Front-Panel integrierten Mikrophon nimmt sie störende Geräusche wahr und erhöht die Lautstärke und / oder fügt der Geräuschkulisse verstärkende Elemente hinzu, um diese zu kompensieren. Drücken Sie die ADAPTIVE-Taste, um diesen Modus ein- oder auszuschalten. Die Lampe neben der ADAPTIVE-Taste an, wann der Modus aktiviert ist.

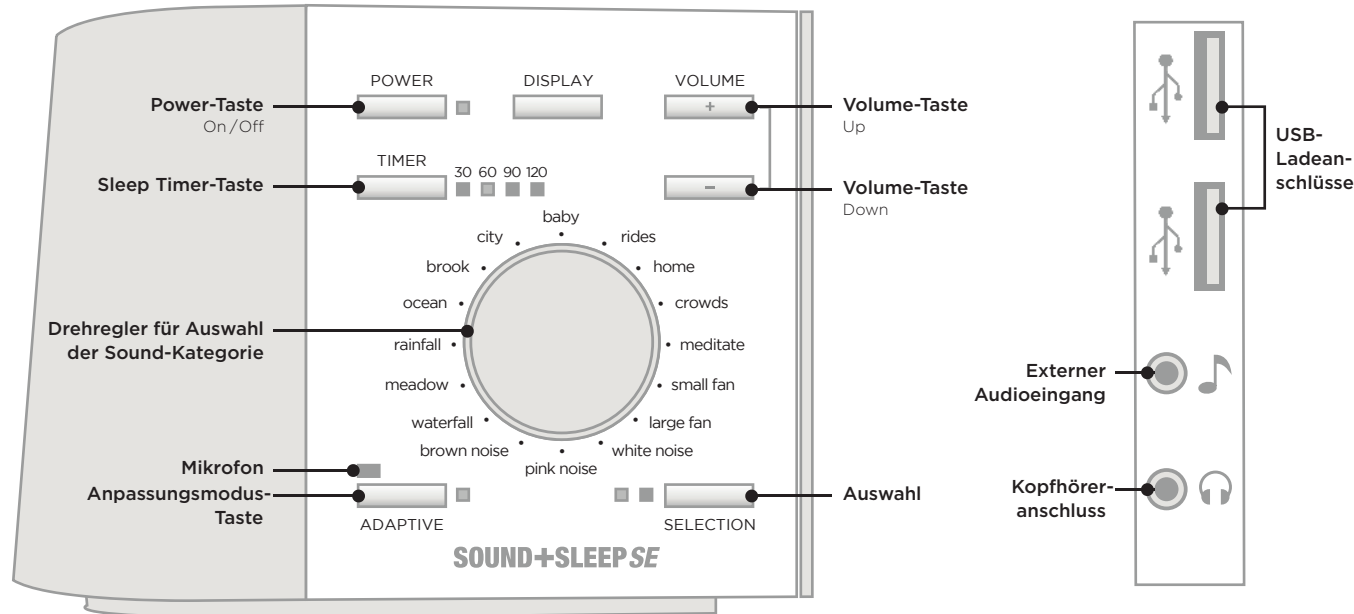

Wenn der Anpassungsmodus nicht aktiviert ist, hält die SE eine gleichbleibende Lautstärke.

Im Anpassungsmodus kann die SE an Ihre persönlichen Vorlieben und Situationen angepasst werden. Vielleicht bevorzugen Sie ruhige, gleichmäßige Geräusche, besonders wenn Ihre Umgebung entweder wenige oder stetige Geräusche hergibt. Oder Sie benötigen möglicherweise die zusätzliche Geräuschmaskierung, die der Anpassungsmodus bietet. Experimentieren Sie, um die Einstellung zu finden, die Ihnen in verschiedenen Situationen am besten gefällt.

Hinweis: Wenn Sie die Lautstärke im Anpassungsmodus einstellen, stellen Sie tatsächlich die maximale Lautstärke ein, die bei einem lauten Geräusch erreicht werden kann. Wenn das Geräusch in einem leisen Raum zu gedämpft wirkt, stellen Sie die Lautstärke auf einen höheren Basispegel.

WEITERE NÜTZLICHE FUNKTIONEN

Sleep Timer

Mit dem Sleep Timer können Sie die SE so einstellen, dass sie mehrere Minuten lang spielt und sich dann schrittweise und automatisch abstellt. Sie können Zeitfenster von 30, 60, 90, oder 120 Minuten einstellen, indem sie die TIMER-Taste drücken.

Durch Ausschalten der SE wird der Sleep-Timer gelöscht. Durch Drücken der TIMER-Taste am ausgeschalteten Gerät, schaltet sich die SE ein und stellt den Sleep Timer auf 30 Minuten ein. Durch erneutes Drücken der TIMER-Taste wählen Sie das nächste Zeitfenster aus. Nach dem 120 Minuten ausgewählt wurden, können Sie den Timer durch erneutes Drücken der TIMER-Taste ausschalten.

Kopfhöreranschluss

Eine standardmäßige 3,5-mm-Stereo-Kopfhörerbuchse befindet sich auf der Unterseite des Anschlussfeldes. Sie können Jeden gewöhnlichen Satz Kopfhörer oder Ohrhörer mit 3,5-mm-Anschluss verwenden. Das Anschließen von Kopfhörern oder Ohrhörern deaktiviert die eingebauten Lautsprecher der SE, so dass Sie Ihr

Gerät hervorragend zur privaten Entspannung nutzen können.

Wie bei jedem Produkt sollten Sie bei der Verwendung von Kopfhörern vernünftig sein. Verwenden Sie sie nicht bei hohen Lautstärken.

Eine längere Einwirkung von hohen Lautstärken kann Ihr Gehör beeinträchtigen.

Externer Audioeingang

Mit dem externen Audioeingang können Sie sich Audio von einem beliebigem Gerät mit standardmäßiger 3,5 mm Kopfhörer- oder Line-Out-Verbindung anhören. Ein Audiokabel ist enthalten, oder Sie können Ihre eigenen verwenden.

Einige Telefone und andere Geräte können Störungen verursachen wenn sie gleichzeitig aufgeladen und als externer Tonträger verwendet werden.

Achtung: Seien Sie beim anschließen des Tonträgers vorsichtig:

1. Verringern Sie die Lautstärke an Ihrem SE
2. Verbinden Sie ein Ende des Audiokabels mit Ihrem Tonträger
3. Verbinden Sie das andere Ende des Audiokabels mit dem Audioeingang der SE
4. Stellen Sie die SE-Lautstärke auf den gewünschten Hörpegel ein

USB-Ladeanschlüsse

Das Anschlussfeld der SE verfügt über zwei USB-A-Ladeanschlüsse. Bitte beachten Sie, dass diese zum Aufladen eines Smartphones oder ähnlicher Geräte verwendet werden können. Die Ladeanschlüsse werden nicht für Daten oder Audio verwendet.

Anzeige ausschalten

Sie können die DISPLAY-Taste zum Ausschalten der Front Panel-Lampen nutzen, falls diese Sie stören sollten. Wenn Sie etwaige Einstellungen vornehmen während die Anzeigelampen ausgeschaltet sind, schalten sie sich für 15 Sekunden ein und dimmen dann erneut.

GERÄUSCHKULISSEN:

Wählen Sie mit dem Drehregler eine Sound-Kategorie aus und drücken Sie dann die Auswahlstaste, um eine Umgebung auszuwählen. Für jede Sound-Kategorie stehen vier Umgebungen zur Auswahl.

Regen			
Regen	Wind und leichten Donner hinzufügen	Mehr Wind und Donner hinzufügen	Heftigeren Donner hinzufügen
Ozean			
Meereswellen und Wasserplätschern	Wasserblubbern hinzufügen	Zusätzlich Möwen, Robben, Bojenglocken hinzufügen	Zusätzlich Nebelhörner hinzufügen
Bach			
Fließendes Wasser und Wind	Vogelflügel und -Geplätscher hinzufügen	Zusätzlich Singvögel und Frösche hinzufügen	Mehr von allem hinzufügen
Stadt			
Stadtgeräusche	Stadtgeräusche und vorbeifahrende Autos	Zusätzlich Maschinen und Hubschrauber hinzufügen	Schritte und Skates hinzufügen

Baby			
Unterwasserwale	Walparty	Herzschlag	Voliere
Fahrten			
Flug	Autofahrt	Zugfahrt	Fahrt mit dem Paddelboot
Zuhause			
Bad	Klimaanlage	Waschmaschine	Kamin
Menschenmengen			
Restaurant	Straßenmarkt	Café	Ballspiel

Meditieren			
Om	Om und Sitar	Gitarre hinzufügen	Weitere Sounds und Instrumente hinzufügen
Kleiner Ventilator			
Kastenventilator	Sanfter Ventilator, niedrige Tonfrequenz	Abluftventilator	Sanfter Ventilator, hohe Tonfrequenz
Großer Ventilator			
Dachbodenventilator	Kastenventilator	Grosser Ventilator	Ventilator für den industriellen Einsatz
weißes Rauschen			

Rosa Rauschen			
Braunes Rauschen			
Wasserfall			
Wasserfall	Wasserfall und Wind	Mehr Wind hinzufügen	Außerdem andere Sounds hinzufügen
Wiese			
Grillen und Wind	Vogelflügel und plätscherndes Wasser hinzufügen	Singvögel und Bäume hinzufügen	Außerdem Frösche hinzufügen

TECHNIK

Technische Daten

Geräuschkategorien	16
Geräuschkulissen:	64
Lautsprecherkompensation:	5-Band parametrischer Equalizer
Kopfhöreranschluss:	3,5 mm Stereo
Audioeingangsbuchse:	3,5 mm Stereo
USB-A-Ladeanschlüsse:	900 mA max. (jeweils)
Leistungsbedarf:	5 Volt, 2,5 A Gleichstrom max. beim Laden anderer Geräte
Stromverbrauch im ausgeschalteten Zustand:	<0,25 Watt (typischerweise 0,1 Watt)

FEHLERBEHEBUNG

Symptom	Mögliche Ursache	Lösung
Kein Betrieb bei Drücken der POWER-Taste	<ul style="list-style-type: none"> Netzstecker gezogen. Das Gerät ist an eine geschaltete Steckdose angeschlossen Fehlerhafte Steckdose. Das System muss zurückgesetzt werden. 	<p>Überprüfen Sie die Stromverbindung an der Unterseite des Geräts und an der Steckdose. Stellen Sie sicher, dass beide fest sitzen.</p> <p>Schließen Sie das Gerät an eine nicht geschaltete Steckdose an.</p> <p>Wechseln Sie zu einer funktionierenden Steckdose, erneut einschalten.</p> <p>Schalten Sie zuerst das Gerät aus und halten Sie dann die POWER-Taste für 5 Sekunden gedrückt.</p>
Das Gerät ist eingeschaltet, aber es ist kein Ton zu hören	<ul style="list-style-type: none"> Die Lautstärke ist zu niedrig eingestellt. Kabel an externen Audioeingang angeschlossen? Kopfhörer angeschlossen? 	<p>Drücken oder halten Sie die VOLUME-UP-Taste zum Erhöhen der Lautstärke.</p> <p>Kabel von der Audioeingangsbuchse abziehen oder Kabel an einen Tonträger anschließen.</p> <p>Kopfhörer entfernen, Lautsprecher ist bei angeschlossenen Kopfhörern stummgeschaltet.</p>
Das Gerät ist an, aber die Lautstärke ist zu niedrig.	<ul style="list-style-type: none"> Die Lautstärke ist zu leise eingestellt. Im Anpassungsmodus? 	<p>Durch Drücken oder Halten der VOLUME-UP-Taste, die Lautstärke erhöhe</p> <p>Geräusche im Raum zu hören sind. Wenn Sie eine höhere Lautstärke bevorzugen, schalten Sie den Anpassungsmodus aus.</p>
Zu hohe Lautstärke		Lautstärke durch Drücken oder Halten von VOLUME-DOWN verringern.
Sonstige unerwartete Vorkommnisse	<ul style="list-style-type: none"> Versuchen Sie das "Factory Reset"-Verfahren. Wenn das Problem dadurch nicht behoben wird, wenden Sie sich an den Kundendienst. 	<ol style="list-style-type: none"> Trennen Sie das Netzteil von der Steckdose Wenn das Problem dadurch nicht behoben wird, Halten Sie die POWER-Taste gedrückt während Sie das Netzteil wieder in die Steckdose stecken. Halten Sie die POWER-Taste weitere 5 Sekunden lang gedrückt.

Werkseinstellungen wiederherstellen

Diese Schritte setzen das Gerät auf die originalen Werkseinstellungen zurück.

- Schalten Sie Ihr Sound+Sleep SE aus.
- Halten Sie die POWER-Taste für etwa fünf Sekunden gedrückt, bis Sie ein kleines Knallgeräusch hören

Kundendienst

Bei Problemen oder Fragen besuchen Sie bitte:
www.astisupport.com

SICHERHEIT, GARANTIE UND ZERTIFIKATE

Sicherheitshinweise

Lesen und befolgen Sie vor dem Gebrauch alle Sicherheits- und Betriebsanweisungen. Behalten Sie diese Broschüre zum Nachschlagen.

- WARNHINWEIS: Betätigen Sie kein schweres Gerät oder Kraftfahrzeuge, während Sie dieses Gerät benutzen.**
- Das Gerät sollte regelmäßig mit einem weichen, trockenen Tuch gereinigt werden. Sie können die Kühlrippen absaugen, um übermäßigen Staub- oder Partikelansatz zu entfernen. Verwenden Sie keine Flüssigkeiten oder Sprays (einschließlich Lösungsmittel, Chemikalien oder Alkohol) oder Scheuermittel zum Reinigen.
- Das Gerät sollte nicht in der Nähe von Wasser wie einer Badewanne, einem Pool, einem Wasserhahn oder einem Becken verwendet werden, um Stromschläge zu vermeiden.
- Achten Sie darauf, dass keine Gegenstände auf Ihr SE fallen oder Flüssigkeiten auf das Gerät gelangen. Wenn Flüssigkeit auf dem Gerät verschüttet wurde, ziehen Sie sofort den Netzstecker und stellen Sie das Gerät auf den Kopf. Lassen Sie es gut trocknen (eine Woche), bevor Sie es wieder an eine Steckdose anschließen. Das Befolgen dieser Anweisungen stellt keine Garantie da, dass das Gerät betriebsbereit ist.
- Greifen Sie nicht nach dem Gerät, wenn es ins Wasser gefallen ist. Trennen Sie sofort den Netzstecker aus der Steckdose und lassen Sie, falls irgend möglich, das Wasser ablaufen bevor Sie das Gerät bergen.
- Das Gerät sollte nicht in der Nähe von Wärmequellen wie Heizkörpern, Heizregistern, Öfen oder anderen Geräten (einschließlich Verstärkern), die Wärme erzeugen, platziert werden.
- Stellen Sie das Gerät nicht an Orten auf, an denen es direkter Sonneneinstrahlung ausgesetzt ist, oder in der Nähe von Produkten, die Wärme abstrahlen wie z.B. Elek-troheizungen. Stellen Sie das Gerät nicht auf Stereoanlagen auf, die Wärme abstrahlen.
- Vermeiden Sie das Aufstellen an staubigen, feuchten, schwülen oder unzureichend belüfteten Orten, oder solchen, die ständigen Vibrationen ausgesetzt sind. Das Gerät kann durch externe Quellen wie z.B. Transformatoren, Elektromotoren oder andere elektronische Geräte beeinträchtigt werden. Um Verzerrungen durch solche Geräte zu vermeiden, stellen Sie Ihr SE so weit wie möglich von diesen entfernt auf.
- Wenden Sie keine übermäßige Kraft auf, wenn Sie Schalter oder Bedienelemente verwenden.
- Das Gerät sollte nur mit dem mitgelieferten Netzteil oder AA-Batterien verwendet werden.
- Die Netzkabel sollten so verlegt sein, dass man nicht auf sie tritt und sie nicht von Gegenständen auf oder neben ihnen eingeklemmt werden.
- Ziehen Sie den Netzadapter aus der Steckdose, wenn das Gerät längere Zeit nicht verwendet wird oder beim Bewegen des Geräts.
- Versuchen Sie nicht, das Gerät selbst zu warten.

1 Jahr begrenzte Garantie

Adaptive Sound Technologies, Inc., nachstehend als ASTI bezeichnet, gewährleistet dies Produkt gegen Material - und / oder Verarbeitungsfehler bei normaler Verwendung für ein Zeitraum von EINEM (1) JAHR ab dem Datum des Kaufs durch den ursprünglichen Käufer ("Garantiezeit"). Wenn ein Mangel auftritt und eine gültige Reklamation innerhalb der Garantiezeit bei ASTI eingeht, wird ASTI wahlweise entweder 1) den Mangel kostenlos beheben, unter Verwendung neuer oder aufgearbeiteter Ersatzteile oder 2) Das Produkts durch ein aktuelles Produkt, dessen Funktionalität dem ursprünglichen Produkt nahe kommt, ersetzen. Ein Ersatzprodukt oder ein Teil, einschließlich eines vom Benutzer installierbaren Teils, das gemäß den von ASTI bereitgestellten Anweisungen installiert wird, ist durch die verbleibende Garantie des ursprünglichen Kaufs abgedeckt.

Wenn ein Produkt oder ein Teil ausgetauscht wird, wird der Ersatzartikel Ihr Eigentum und der ersetzte Artikel wird Eigentum von ASTI.

Serviceanfragen: Um den Garantieservice in Anspruch zu nehmen, rufen Sie an oder senden Sie eine E-Mail an Adaptive Sound Technologies.

Grenzen und Ausschlüsse: Diese eingeschränkte Garantie gilt nur für ASTI Sound+ Sleep SE-Geräte, das ASTI-Netzteil, das ASTI-Netzkabel und das ASTI-Audiokabel. Sie gilt NICHT für etwaige gebündelte Komponenten oder Produkte, die nicht von ASTI vertrieben werden.

Diese Garantie gilt nicht für: a) Schäden, die durch Nichtbeachtung der Anweisungen bezüglich der Verwendung des Produkts und der Installation von Komponenten verursacht wurden; b) Schäden,

die durch Unfall, Missbrauch, unsachgemäße Nutzung, Feuer, Überschwemmungen, Erdbeben oder andere äußere Ursachen entstehen; c) Schäden, die durch Serviceleistungen von Personen verursacht wurden, die nicht Vertreter von ASTI sind; d) Zubehör, das in Verbindung mit einem abgedeckten Produkt verwendet wird; e) ein Produkt oder Teil, das modifiziert wurde, um Funktionsweise oder Leistungsfähigkeit zu verändern; f) Gegenstände, die vom Käufer während der normalen Lebensdauer des Produkts regelmäßig ersetzt werden sollten, einschließlich und vollumfänglich Batterien oder Glühlampen; oder g) etwaige vorbestehende Schäden, die vor dem Inkrafttreten dieser eingeschränkten Garantie in Bezug auf alle Produkte, die "wie besehen" verkauft werden, eintreten, einschließlich und vollumfänglich Demonstrationsmodelle und überholte Artikel.

ADAPTIVE SOUND TECHNOLOGIES, INC. HAFET NICHT FÜR BEGLEIT- ODER FOLGESCHÄDEN, DIE SICH AUS DER VERWENDUNG DIESES PRODUKTS ERGEBEN ODER AUS JEDLICHER VERLETZUNG DIESER GARANTIE. SO WEIT NACH GELTENDEM RECHT ZULÄSSIG, LEHNT ASTI ALLE GESETZLICHEN ODER STILLSCHWINGENDEN GARANTIE AB, EINSCHLIESSLICH, UND VOLLUMFÄNGLICH, GARANTIE DER MARKTGÄNGIGKEIT, DER EIGNUNG FÜR EINEN BESTIMMTEN ZWECK UND GARANTIE BEZÜGLICH VERSTECKTER ODER RUHENDER MÄNGEL. SOLLTE ASTI GESETZLICHE ODER STILLSCHWEIGENDE GARANTIE NICHT RECHTMÄSSIG ABLEHNEN KÖNNEN, SO SIND ALL DIESE GARANTIE, SOWEIT GESETZLICH ZULÄSSIG, AUF DIE DAUER DIESER AUSDRÜCKLICHEN GARANTIE BESCHRÄNKT.

In einigen geografischen Gebieten ist der Ausschluss oder die Beschränkung von Begleit- oder Folgeschäden oder der Dauer einer stillschweigenden Garantie nicht zulässig. Daher können einige der vorstehenden Ausschlüsse und Einschränkungen möglicherweise nicht für Käufer mit Wohnsitz in diesen Gebieten gelten. Diese Garantie gewährt den Käufern bestimmte Rechte, doch es können auch andere Rechte gewährt werden, die sich von Land zu Land, von Staat zu Staat, usw. unterscheiden.

Federal Communications Commission-Erklärung

Dieses Gerät wurde getestet und erfüllt die Grenzwerte für Klasse B Digitales Gerät gemäß Abschnitt 15 der FCC-Bestimmungen. Diese Grenzwerte sind dafür ausgelegt, einen angemessenen Schutz gegen schädliche Interferenzen in einer Wohnung zu bieten. Dieses Gerät erzeugt und verwendet Hochfrequenzenergie und kann diese auch ausstrahlen, und kann bei unsachgemäßer Installation und Verwendung, zu Interferenzen führen, die für den Funkverkehr schädlich sind. Es kann jedoch nicht garantiert werden, dass bei einer konkreten Installation keine Interferenzen auftreten.

Wenn dieses Gerät schädliche Interferenzen beim Radio- oder Fernsehempfang verursacht, was durch Aus- und Einschalten des Geräts festgestellt werden kann, sollte der Benutzer versuchen, die Interferenz durch eine oder mehrere der folgenden Maßnahmen zu korrigieren:

- Empfangsantenne neu ausrichten.
- Abstand zwischen Gerät und Empfänger vergrößern.
- Gerät an eine Steckdose eines anderen Stromkreises anschließen, an den der Empfänger nicht angeschlossen ist.
- Beratung durch Händler oder einen erfahrenen Radio- / Fernstechniker.

© Adaptive Sound Technologies, Inc. Alle Rechte vorbehalten. Sound+Sleep, Adaptive Sound, und das ASTI-Logo sind Marken von Adaptive Sound Technologies, Inc. Alle anderen Marken sind Marken oder eingetragene Marken ihrer jeweiligen Eigentümer. Die Verwendung dieses Produkts ist durch die US-Patente Nr. 8.243.937, Nr. 8.379.870, Nr. 8.280.068 und Nr. 8.280.067 geschützt. Weitere Patente sind angemeldet.

AI NOSTRI CLIENTI,

grazie e congratulazioni per l'acquisto del dispositivo Sound + Sleep SE di Adaptive Sound Technologies. È, molto semplicemente, il migliore generatore di suoni per la cura del sonno disponibile sul mercato. È caratterizzato da suoni registrati dal nostro team di professionisti dell'audio. Questi suoni sono usati per creare ambienti sonori stratificati, che non sono ripetitivi, ma unici ogni volta. Con 64 ambienti sonori dinamici suddivisi in 16 categorie, sei certo di trovare l'ambiente perfetto per il riposo, il rilassamento, o un sonno migliore.

Per suggerimenti su come possiamo migliorare i nostri prodotti, non esitare a contattarci.



Sam J. Nicolino Jr., presidente e amministratore delegato di ASTI

ANNOTA IL NUMERO SERIALE E REGISTRA IL TUO PRODOTTO

Registra qui il tuo numero seriale. Puoi trovarlo sulla parte inferiore del prodotto. Ti servirà quando registri il tuo prodotto su astisupport.com e dovresti averlo a portata di mano se dovessi contattare il nostro servizio di assistenza.

Numero di serie: _____

Data di acquisto: _____

NUMERO DI MODELLO: **ASM1005**



GUIDA INTRODUTTIVA

All'interno del pacchetto troverai:

1. Questo manuale di istruzioni
2. Guida agli ambienti sonori
3. Sound+Sleep SE
4. Alimentatore CA e cavo
5. Cavo audio da 3,5 mm

Connettersi a una presa CA.

Il jack di alimentazione si trova sulla parte inferiore del dispositivo.

1. Spingere la spina dell'adattatore di alimentazione all'estremità del cavo nel jack.
2. Far scivolare il cavo sotto il piedino in gomma separando i due pezzi del piedino lungo la fessura.
3. La macchina dovrebbe essere appoggiata su un tavolo o comodino se il cavo è installato correttamente. La fessura dovrebbe separarsi facilmente facendo scorrere il dito verso il basso. Altrimenti, è possibile usare un coltello per aprire la fessura in modo pulito.

Quindi, collegare la spina CA a una presa a muro non commutata. La prima volta che la si collega, potrebbero essere necessari fino a 30 secondi per eseguire un auto-test. Si noti che i sedici punti dipinti attorno al quadrante non si accendono.

Si consiglia di non utilizzare una presa collegata a un interruttore. Il tuo dispositivo ricorda automaticamente le impostazioni memorizzate ogni volta che viene spento utilizzando il tasto **POWER**, ma potrebbe non ricordare le sue impostazioni, se rimane senza alimentazione.

Puoi utilizzare il dispositivo a livello internazionale con qualsiasi tensione di linea CA da 100-240 Volt, a 50 o 60Hz, usando un adattatore per spine a CA (disponibili presso negozi di elettronica e di viaggio).

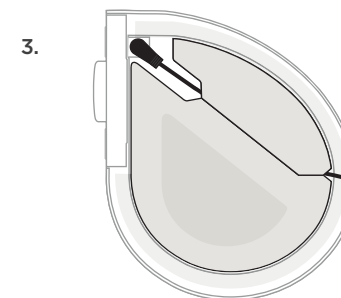
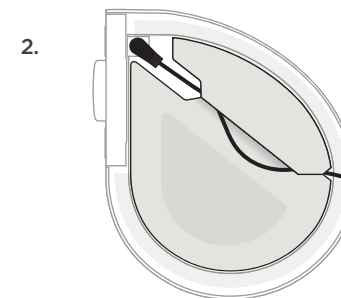
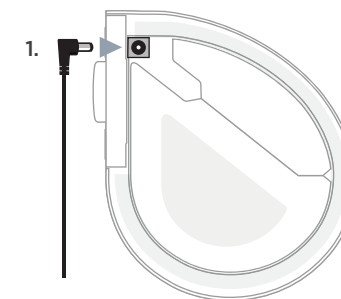

UTILIZZO DI SOUND+SLEEP SE PER LA PRIMA VOLTA

Accendere il dispositivo e selezionare un suono

Premere il tasto POWER e il dispositivo si avvierà e inizierà la riproduzione in circa due secondi. Il dispositivo può essere spento con il tasto POWER, oppure TIMER pulsante (vedere Timer di spegnimento).

Il dispositivo manterrà le impostazioni più recenti che sono state utilizzate quando è stato spento l'ultima volta usando il tasto POWER. Se viene spento scollegando l'adattatore di alimentazione dalla presa a muro, le impostazioni potrebbero non essere salvate.

Quindi, utilizzare la manopola per selezionare una categoria di suoni e quindi premere il tasto SELECTION per scegliere tra i quattro ambienti sonori di quella categoria. Consultare la Guida agli ambienti sonori che è stata inclusa o gli elenchi dei suoni nelle pagine

29-30, per un elenco completo degli ambienti sonori.

Utilizzare i tasti VOLUME per regolare il volume secondo i tuoi gusti.

Non tutti gli ambienti sonori sono progettati per dormire. Alcuni ambienti sono progettati per il rilassamento, riser-vatezza delle conversazioni, meditazione, oppure studio e lettura.

Modalità adattativa

Il dispositivo può adattarsi al rumore nel proprio ambiente. Usa il proprio microfono integrato sul pannello frontale per ascoltare i rumori di disturbo e alza il volume e/o aggiunge suoni rilassanti per compensare l'ambiente sonoro. Premere il tasto ADAPTIVE per attivare o disattivare la modalità. La spia accanto al tasto ADAPTIVE indicherà quando è attiva.

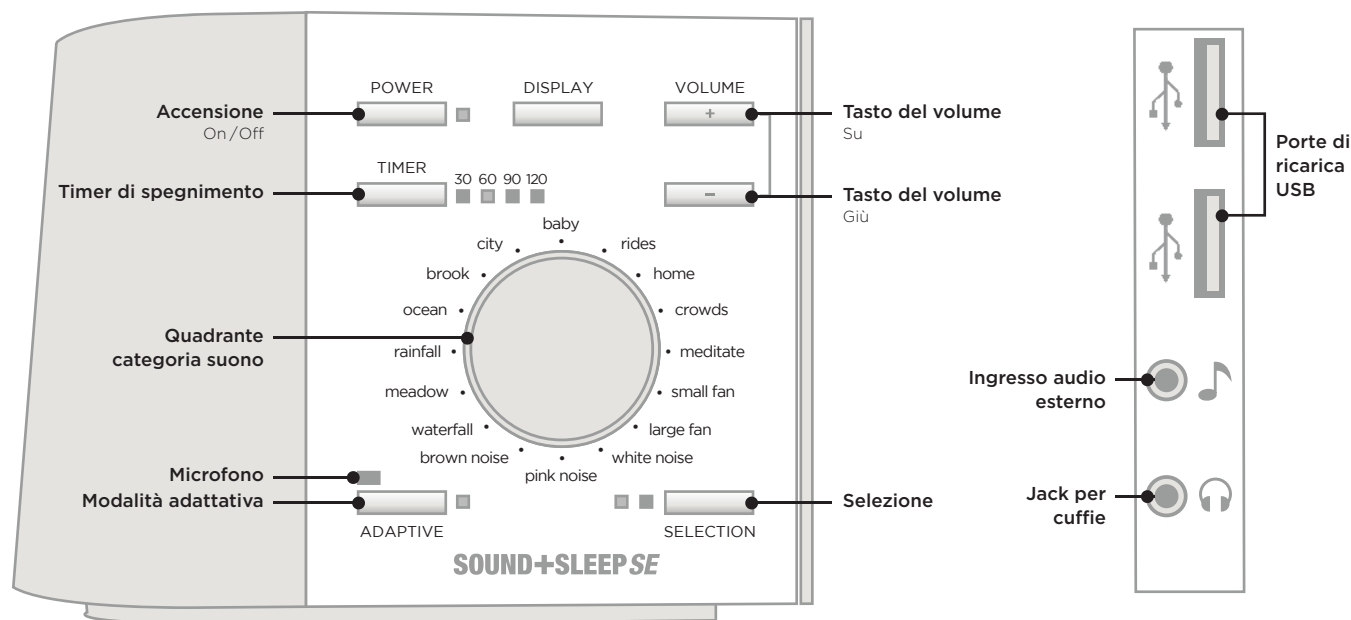

Quando la modalità Adaptive (adattativa) non è attiva, il tuo dispositivo manterrà un livello di volume costante.

La modalità adattativa consente di personalizzare il dispositivo in base alle proprie preferenze e situazioni personali. Potresti preferire suoni tranquilli e costanti, specialmente se c'è poco rumore, o un rumore costante nel tuo ambiente. Oppure, potrebbe servirti il mascheramento del rumore aggiuntivo fornito dalla modalità adattativa. Sperimenta per trovare l'impostazione che ti piace di più in situazioni diverse.

Nota: Quando si imposta il volume in modalità adattativa, si sta effettivamente impostando il volume massimo che può raggiungere quando rileva un rumore forte. Se il suono sembra troppo basso quando c'è silenzio nella stanza, aumenta il volume fino a raggiungere un livello di base più alto.

FUNZIONI PIÙ UTILI

Timer di spegnimento

Il timer di spegnimento può essere utilizzato per impostare la riproduzione del dispositivo per un determinato numero di minuti e poi lo spegnimento in maniera graduale ed automatica. L'intervallo di tempo può essere impostato su 30, 60, 90 o 120 minuti premendo il tasto TIMER.

Se si spegne il dispositivo viene cancellato il timer di spegnimento. La pressione del tasto TIMER quando il dispositivo è spento lo farà accendere e imposterà il timer di spegnimento su 30 minuti. Una nuova pressione del tasto TIMER farà avanzare il timer all'intervallo successivo. Una nuova pressione del tasto TIMER dopo che è stato selezionato l'intervallo di 120 minuti, cancellerà il timer.

Jack per cuffie

Un jack per cuffie stereo standard da 3,5 mm si trova nella parte inferiore del pannello del connettore. Può essere utilizzata qualsiasi tipologia di cuffie o auricolari con un connettore da 3,5 mm. Il collegamento di cuffie o aurico-

lari disabilita l'altoparlante incorporato del dispositivo, è quindi un ottimo modo per rilassarsi in maniera privata con il proprio dispositivo.

Come con qualsiasi prodotto, usare il buon senso quando si usano le cuffie. Evitare di usarli a livelli di volume elevati. L'esposizione prolungata a livelli di volume elevati può compromettere l'udito.

Ingresso audio esterno

È possibile utilizzare l'ingresso audio esterno per ascoltare una sorgente audio da qualsiasi dispositivo con connettore standard per cuffie da 3,5 mm o line-out. È incluso un cavo audio, oppure puoi usare il tuo.

Alcuni telefoni e altri dispositivi potrebbero generare rumore se vengono ricaricati e usati contemporaneamente come una sorgente audio esterna.

Attenzione: è preferibile collegare la sorgente audio con cura:

1. Abbassare il volume sul proprio dispositivo Sound+Sleep SE
2. Collegare un'estremità del cavo audio alla propria sorgente sonora
3. Collegare l'altra estremità del cavo audio al jack di ingresso audio sul dispositivo Sound+Sleep SE
4. Regolare il volume sul dispositivo Sound+Sleep SE secondo le proprie preferenze

Porte di ricarica USB

Il pannello connettori del dispositivo ha due porte di ricarica USB-A. Tenere presente che questi possono essere utilizzati per la ricarica di uno smartphone o di un dispositivo simile. Le porte di ricarica non vengono utilizzate per dati o audio.

Spegnimento del display

Puoi usare il tasto DISPLAY per spegnere le spie del pannello anteriore se rappresentano una distrazione. Se viene regolata qualsiasi impostazione quando le spie del display sono spente, si accenderanno per 15 secondi e quindi si oscureranno nuovamente.

AMBIENTI SONORI:

Utilizzare il selettore per selezionare una categoria di suoni, quindi premere il pulsante di selezione per scegliere un ambiente. Ogni categoria di suono ha quattro ambienti che puoi scegliere.

Pioggia			
	Pioggia	Aggiungi vento e qualche debole tuono	Aggiungi più vento e tuoni più forti
Oceano			
	Onde dell'oceano e lo sciabordio dell'acqua	Aggiungi acqua gorgogliante	Aggiungi anche gabbiani, foche, boe a campana
Ruscello			
	Acqua corrente e vento	Aggiungi ali di uccello e spruzzi	Aggiungi anche cinguettii di uccelli e rane
Città			
	Chiasso cittadino	Chiasso cittadino e auto in transito	Aggiungi anche macchinari ed elicotteri

Bambino			
	Balene sott'acqua	Canto delle balene	Battito cardiaco
Cavalcate			
	Giro in aereo	Giro in macchina	Viaggio in treno
Casa			
	Bagno	Condizionatore	Lavatrice
Folle			
	Ristorante	Mercato all'aperto	Caffetteria
			Partita a pallone

Medita			
	Om	Om e Sitar	Aggiungi chitarra
			Aggiungi altri suoni e strumenti
Ventilatore piccolo			
	Ventilatore con griglia	Ventilatore rilassante, basso	Ventola di scarico
			Ventilatore rilassante, alto
Ventilatore grande			
	Ventola di areazione	Ventilatore con griglia	Ventilatore grande
			Ventilatore per uso industriale
Rumore bianca			

Rumore rosa			
Rumore marrone			
Cascata			
	Cascata	Cascata e vento	Aggiungi più vento
			Aggiungi anche altri suoni
Prato			
	Grilli e vento	Aggiungi ali di uccello e spruzzi d'acqua	Aggiungi uccelli canterini e alberi
			Aggiungi anche le rane

INFORMAZIONI TECNICHE

Specifiche

Categorie sonore:	16
Ambienti sonori:	64
Compensazione degli altoparlanti:	EQ parametrico a cinque bande
Jack per cuffie:	stereo da 3,5 mm
Jack di ingresso audio:	stereo da 3,5 mm
Porte di ricarica USB-A:	max 900 mA (ciascuna)
Requisiti di alimentazione:	5 Volt, max. 2,5 A CC quando si ricaricano altri dispositivi
Consumo energetico quando è spento:	< 0,25 Watt (in genere 0,1 Watt)

RISOLUZIONE DEI PROBLEMI

Sintomo	Causa possibile	Soluzione
Nessun funzionamento quando POWER alla presa a muro	<ul style="list-style-type: none"> Spina di alimentazione scollegata L'unità è collegata a una presa a muro commutata Presa a muro difettosa Il sistema deve essere ripristinato 	<p>Controllare la connessione di alimentazione sul fondo dell'unità e viene premuto il tasto. assicurarsi che entrambi siano ben posizionati</p> <p>Spostare l'unità su una presa non commutata</p> <p>Spostarsi a una presa funzionante e accendere di nuovo</p> <p>Per prima cosa, spegnere l'unità, quindi premere e tenere premuto il tasto POWER per 5 secondi</p>
L'unità è accesa, ma il volume è troppo basso	<ul style="list-style-type: none"> Il volume è impostato su un valore troppo basso Il dispositivo è in modalità adattativa? Le cuffie sono collegate? 	<p>Pre mere o tenere premuto il tasto VOLUME-UP per aumentare il volume</p> <p>In modalità adattativa il suono sarà basso quando non c'è rumore nella stanza. Se si preferisce mantenere il suono ad alto volume, disattivare la modalità adattativa</p> <p>Rimuovere le cuffie. Quando le cuffie sono collegate, l'altoparlante viene silenziato</p>
L'unità è accesa, ma il volume è troppo alto	<ul style="list-style-type: none"> Il volume è troppo basso Il dispositivo è in modalità adattativa? 	<p>Premere o tenere premuto il tasto VOLUME-DOWN per diminuire il volume</p> <p>In modalità adattativa il suono viene tenuto basso quando non c'è rumore nella stanza. Se si preferisce mantenere il suono ad alto volume, disattivare la modalità adattativa</p>
Il volume è troppo alto		Tenere premuto il tasto VOLUME DOWN per abbassare il volume
Altro comportamento inaspettato	<ul style="list-style-type: none"> Provare la procedura "Ripristino alle impostazioni di fabbrica". Se questo non risolve il problema, chiamare l'Assistenza Clienti 	<ol style="list-style-type: none"> Scollegare l'adattatore di alimentazione dalla presa CA risolve il problema, Premere e tenere premuto il tasto POWER mentre si ricollega l'adattatore di alimentazione alla presa CA Continuare a tenere premuto il tasto POWER per 5 secondi

Ripristino delle impostazioni di fabbrica

Questa procedura ripristina l'unità alle impostazioni preconfigurate originali.

- Spegnere il dispositivo Sound+Sleep SE
- Premere e tenere premuto il tasto POWER per circa cinque secondi, fino a quando non si sente un piccolo rumore.

Servizio Clienti

Per problemi o domande, consultare la pagina: www.astisupport.com

SICUREZZA, GARANZIA E CERTIFICAZIONI

Istruzioni di sicurezza

Leggere e rispettare tutte le istruzioni di sicurezza e operative prima dell'uso. Conservare il presente libretto per consultarlo in futuro.

- ATTENZIONE: non utilizzare macchinari pesanti o veicoli a motore durante l'utilizzo del presente dispositivo.**
- L'unità deve essere pulita regolarmente con un panno morbido e asciutto. Aspirare la griglia per rimuovere la polvere eccessiva o l'accumulo di particelle. Non usare liquidi, spray (inclusi solventi, sostanze chimiche o alcol) o sostanze abrasive per eseguire le pulizie.
- L'unità non deve essere utilizzata vicino all'acqua, ad esempio una vasca da bagno, una piscina, un rubinetto o un lavandino, al fine di evitare la folgorazione.
- Prestare attenzione a non far cadere oggetti o versare liquidi sull'unità. Se si versa del liquido sull'unità, scollegarla e capovolverla immediatamente. Lasciarla asciugare completamente (una settimana) prima di collegarla nuovamente a una presa a muro. Il rispetto di queste istruzioni non garantisce l'operatività dell'unità.
- Non raggiungere l'unità se è caduta in acqua. Scollegala immediatamente dalla presa a muro e, se possibile, drenare l'acqua prima di recuperare l'unità.
- L'unità deve essere posizionata lontano da fonti di calore come radiatori, ventole di areazione, stufe o altri apparecchi (compresi gli amplificatori) che producono calore.
- Evitare di posizionare l'unità in aree esposte alla luce diretta del sole o vicino a prodotti che irradiano calore come stufe elettriche. Non posizionare l'unità sopra impianti stereo che irradiano calore.
- Evitare di collocare il dispositivo in aree polverose, umide, prive di ventilazione o soggette a vibrazioni costanti.
- L'unità potrebbe essere soggetta a interferenze da sorgenti esterne come trasformatori, motori elettrici o altri dispositivi elettronici. Per evitare distorsioni provenienti da tali sorgenti, posizionare l'unità il più lontano possibile da esse.
- Non applicare forza eccessiva quando si usano interruttori o controlli.
- L'unità deve essere utilizzata soltanto con l'adattatore di alimentazione fornito o batterie AA.
- I cavi di alimentazione devono essere instradati per evitare di essere calpestati o schiacciati da oggetti posizionati sopra o contro di essi.
- Scollegare l'adattatore di alimentazione dalla presa quando l'unità non viene utilizzata per molto tempo o quando si sposta l'unità.
- Non tentare di riparare l'unità da soli.

Garanzia limitata di un anno

Adaptive Sound Technologies, Inc., di seguito denominata ASTI, garantisce questo prodotto contro difetti dei materiali e/o di lavorazione in condizioni normali di utilizzo per un periodo di UN (1) ANNO dalla data di acquisto da parte dell'acquirente originale ("Periodo di garanzia"). Se si verifica un difetto e viene ricevuta una richiesta valida entro il Periodo di garanzia, ASTI potrà a sua discrezione 1) riparare il difetto senza alcun costo, utilizzando parti di ricambio nuove o ricondizionate, oppure 2) sostituire il prodotto con un prodotto corrente che si avvicini in funzionalità al prodotto originale. Un prodotto o una parte sostituiti, compresa una parte installabile dall'utente installata secondo le istruzioni fornite da ASTI, sono coperti dalla restante garanzia dell'acquisto originale.

Quando un prodotto o una parte vengono sostituiti, l'articolo sostitutivo diventa di tua proprietà e l'articolo sostituito diventa di proprietà di ASTI.

Ricezione dell'assistenza: per ricevere il servizio di assistenza in garanzia, si prega di chiamare o inviare un'e-mail ad Adaptive Sound Technologies.

Limiti ed esclusioni: la presente garanzia limitata si applica soltanto all'unità Sound + Sleep SE di ASTI, all'adattatore di alimentazione ASTI, al cavo di alimentazione ASTI e al cavo audio ASTI. NON si applica a nessun componente o prodotto aggiuntivo che non siano di ASTI.

La presente garanzia non si applica a: a) danni causati dalla mancata osservanza delle istruzioni relative all'uso del prodotto o all'installazione di componenti; b) danni causati da incidenti, abuso, uso improprio, incendi, alluvioni, terremoti o altre cause esterne; c) danni causati dall'assistenza prestata da chiunque non sia un rappresentante di ASTI; d) accessori utilizzati in combinazione con un prodotto coperto; e) un prodotto o una parte che è stata modificata per alterare funzionalità o capacità; f) articoli destinati a essere sostituiti periodicamente dall'acquirente durante la normale vita del prodotto, comprese, a titolo esemplificativo, batterie o lampadine; oppure g) qualsiasi e tutte le condizioni preesistenti che si verificano prima della data di validità della presente Garanzia limitata relativa a qualsiasi prodotto venduto "così com'è" inclusi, a titolo esemplificativo, i modelli dimostrativi esposti e gli articoli ricondizionati.

ADAPTIVE SOUND TECHNOLOGIES, INC. NON SARÀ RESPONSABILE PER DANNI ACCIDENTALI O CONSEGUENZIALI DERIVANTI DALL'USO DI QUESTO PRODOTTO, O DERIVANTI DA QUALSIASI VIOLAZIONE DELLA PRESENTE GARANZIA. NELLA MISURA CONSENTITA DALLA LEGGE APPLICABILE, ASTI DECLINA QUALSIASI GARANZIA LEGALE O IMPLICITA, INCLUSE, SENZA LIMITAZIONI, GARANZIE DI COMMERCIA BILITÀ, IDONEITÀ PER UN PARTICOLARE SCOPO E GARANZIE CONTRO DIFETTI NASCOSTI O LATENTI. SE ASTI NON PUÒ LEGITTIMAMENTE DECLINARE GARANZIE LEGALI O IMPLICITE, ALLORA NELLA MISURA CONSENTITA DALLA LEGGE, TUTTE LE GARANZIE SOPRA MENZIONATE SARANNO LIMITATE IN DURATA ALLA DURATA DI QUESTO GARANZIA ESPLICITA.

Alcune aree geografiche non consentono l'esclusione o la limitazione di danni accidentali o consequenziali o la durata di una garanzia implicita. Come conseguenza, alcune delle esclusioni o limitazioni di cui sopra potrebbero non essere applicabili agli acquirenti residenti in quelle aree. Questa garanzia concede diritti legali specifici agli acquirenti, ma possono anche essere concessi altri diritti, che variano da paese a paese, stato a stato, ecc.

Dichiarazione di conformità FCC

Questa apparecchiatura è stata testata e trovata conforme ai limiti per un dispositivo digitale di classe B, ai sensi della Sezione 15 delle Normative FCC. Questi limiti sono progettati per fornire una protezione ragionevole contro interferenze dannose in un'installazione residenziale. Questa apparecchiatura genera, utilizza e può irradiare energia in forma di frequenze radio e nel caso in cui non venga installata e utilizzato in conformità con le istruzioni fornite, potrebbe causare interferenze dannose alle comunicazioni radio. Tuttavia, non vi è alcuna garanzia che non si verifichino interferenze in una particolare installazione.

Nel caso in cui la presente apparecchiatura causi interferenze dannose alla ricezione radio o televisiva, che possono essere determinate con lo spegnimento e la riaccensione dell'apparecchio, l'utente è incoraggiato a provare a correggere l'interferenza adottando una o più delle seguenti misure:

- Riorientare o riposizionare l'antenna ricevente.
- Aumentare la separazione tra l'apparecchiatura e il ricevitore.
- Collegare l'apparecchiatura a una presa su un circuito diverso da quello a cui è collegato il ricevitore.
- Consultare il rivenditore o un tecnico radio/TV esperto per assistenza.

© Adaptive Sound Technologies, Inc. Tutti i diritti riservati. Sound+Sleep, Adaptive Sound, e il logo ASTI sono marchi registrati di Adaptive Sound Technologies, Inc. Tutti gli altri marchi sono marchi commerciali o marchi commerciali registrati dei rispettivi proprietari. L'uso di questo prodotto è protetto dai brevetti statunitensi n. 8.243.937, n. 8.379.870, n. 8.280.068 e n. 8.280.067. In attesa di ulteriori brevetti.

Declaration of Conformity

Trade Name: **Sound+Sleep SE**

Model Name: ASM1005

Responsible Party: Adaptive Sound Technologies, Inc.

Address: 1475 South Bascom Avenue, Campbell, CA 95008 USA

Telephone Number: 1-408-377-3411

This device complies with Part 15 of the FCC Rules. Operation is subject to the following two conditions: (1) This device may not cause harmful interference, and (2) this device must accept any interference received, including interference that may cause undesired operation.

Changes or modifications not expressly approved by the party responsible for compliance could void the user's authority to operate the equipment.

Déclaration de Conformité

Nom commercial : **Sound+Sleep SE**

Nom du modèle: ASM1005

Partie responsable: Adaptive Sound Technologies, Inc.

Adresse: 1475 South Bascom Avenue, Campbell, CA 95008 USA

Numéro de téléphone: 1-408-377-3411

Cet appareil est conforme à la Partie 15 des directives FCC. Son fonctionnement est soumis aux deux conditions suivantes : (1) Cet appareil ne doit pas provoquer d'interférence nuisible, et (2) cet appareil doit accepter toute interférence reçue, dont toute interférence pouvant provoquer un fonctionnement non désiré.

Tout changement ou modification apporté à cet appareil sans l'approbation expresse de la partie responsable de sa conformité risque d'annuler le droit de l'utilisateur à se servir de cet équipement.

Konformitätserklärung

Handelsname: **Sound+Sleep SE**

Modellname: ASM1005

Verantwortliche Partei: Adaptive Sound Technologies, Inc.

Adresse: 1475 South Bascom Avenue, Campbell, CA 95008 USA

Telefonnummer: 1-408-377-3411

Dieses Gerät entspricht Abschnitt 15 der FCC-Bestimmungen. Die Bedienung unterliegt den folgenden zwei Bedingungen: (1) Dieses Gerät darf keine schädlichen Interferenzen verursachen (2) Dieses Gerät muss alle empfangenen Interferenzen akzeptieren, einschließlich Interferenzen, die zu unerwünschtem Betrieb führen können.

Änderungen oder Modifikationen, die nicht ausdrücklich durch die für Compliance zuständige Partei genehmigt sind, können die Befugnis des Nutzers, das Gerät zu benutzen, unwirksam machen.

Dichiarazione di conformità

Denominazione **Sound+Sleep SE**
commerciale:

Nome del modello: ASM1005

Responsabile: Adaptive Sound Technologies, Inc.

Indirizzo: 1475 South Bascom Avenue, Campbell, CA 95008 USA

Numero di telefono: 1-408-377-3411

Questo dispositivo è conforme alla Sezione 15 delle Normative FCC. Il funzionamento è soggetto alle seguenti due condizioni: (1) questo dispositivo non può causare interferenze dannose e (2) questo dispositivo deve accettare qualsiasi interferenza ricevuta, incluse le interferenze potrebbe causare un funzionamento indesiderato.

Cambiamenti o modifiche non espressamente approvati dalla parte responsabile della conformità potrebbero invalidare l'autorizzazione dell'utente a utilizzare l'apparecchiatura.



ASTI
Sound+Sleep SE
ASM1005



ADAPTIVE SOUND TECHNOLOGIES, INC.

SoundofSleep.com

Adaptive Sound Technologies
1475 S. Bascom Ave., Suite 116
Campbell, California 95008

Phone: 408-377-3411

Fax: 408-558-9502

hello@soundofsleep.com